

トナーカートリッジの交換手順

ご注意

トナーカートリッジを交換するときは、トナーがこぼれないように注意してください。もしトナーがこぼれた場合は、すみやかにやわらかい乾いた布で拭き取ってください。

トナーがなくなると、該当する色の [トナー] ランプが点灯します。以下の手順にしたがってトナーカートリッジを交換してください。

トナーカートリッジは右図の位置にあります。

トナーカートリッジ

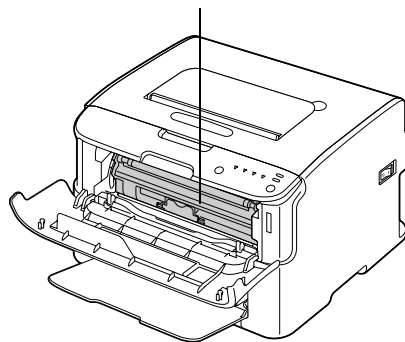

1 操作パネルで、なくなったトナーの色を確認します。
以下の手順ではマゼンタトナーカートリッジを例に説明します。

2 以下のいずれかの操作を行って、プリンタの動作モードを「トナー交換モード」に切り替えます。

- [トナー回転] キーを押す。
- リモートパネルの「パネル」タブで、「トナー交換」を選択して [トナー交換] ボタンをクリックする。

 「トナー交換モード」に切り替わると、マゼンタのトナーランプが点灯します。

-  [トナー回転] キーを1回押すごとにシアン、ブラック、イエローの順にトナーカートリッジが交換位置に移動します。交換位置に移動したトナーのランプが点灯します。

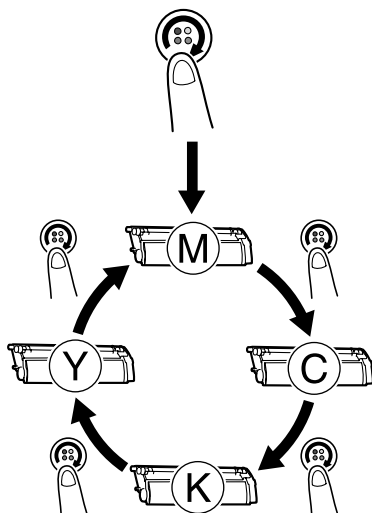

-  「トナー交換モード」を終了するには、[クリア] キーを押します。

3 前カバーを開きます。

-  トレイ1が開いていない場合はトレイ1を開いてから、前カバーを開きます。

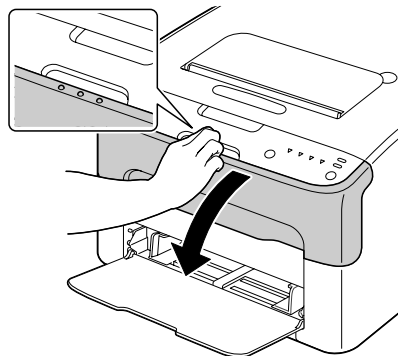

4 交換する色のトナーカートリッジが手前に来ていることを確認します。

 トナーカートリッジの色はトナーカートリッジのつまみで確認できます。

5 トナーカートリッジのロックが解除されて手前に少し緩むまで、トナーカートリッジのつまみを引き下げます。 トナーカートリッジを取り外します。

 トナーカートリッジラックは手動では回せません。破損の原因となりますので、無理に回さないでください。

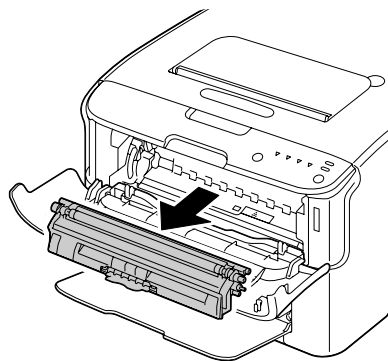
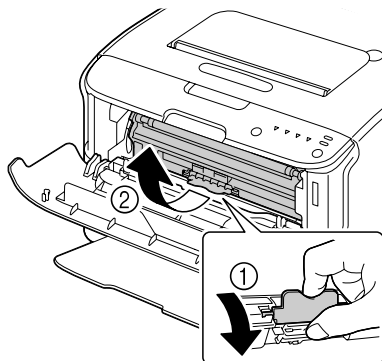

ご注意

右図の端子には触らないように注意してください。

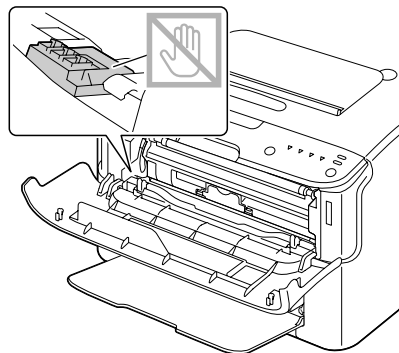

ご注意

使用済みトナーカートリッジは回収サービスをご利用いただくか、地域の条例にしたがって廃棄してください。

6 新しいトナーカートリッジを用意します。

7 新しいトナーカートリッジを両手で持ち、数回振ります。

 トナーローラーカバーが装着されていることを確認してから振ってください。

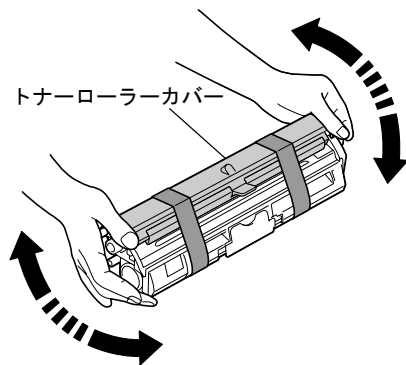

8 トナーローラーカバーを取り外します。

 トナーローラーには触れたり、傷をつけたりしないように注意してください。

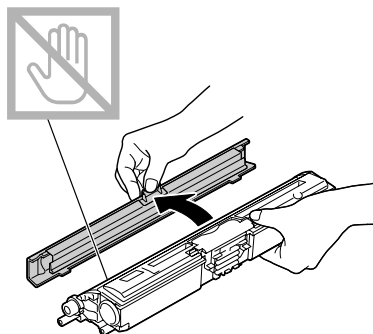

- 9 トナーカートリッジの両端の軸を軸受けに合わせ、セットします。

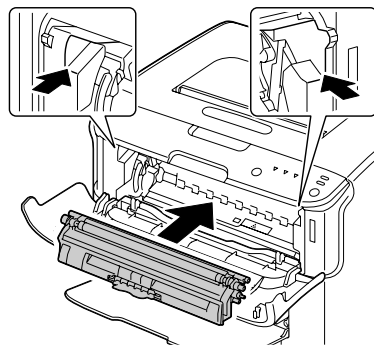

トナーカートリッジラックのラベルと、取り付けるトナーカートリッジの色が同じであることを確認してからトナーカートリッジを取り付けてください。

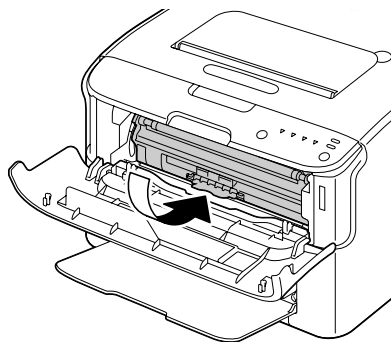

ご注意

右図の端子には触らないように注意してください。

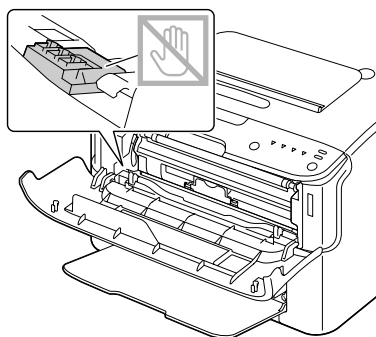

- 10 トナーカートリッジをカチッと音がするまで確実に押し込みます。

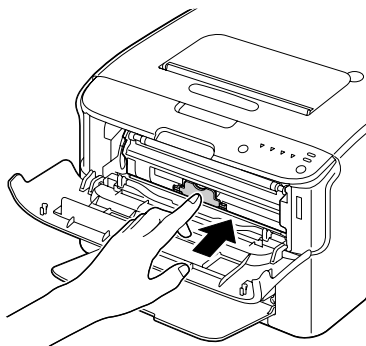

- 11 前カバーを閉じます。



引き続き、別の色のトナーカートリッジを交換する場合は、前カバーを閉じた後、(必要に応じて) [トナー回転] キーを押して) 交換する色のトナーランプを点灯させてから、手順3～11の手順で同様にトナーカートリッジの交換を行ってください。

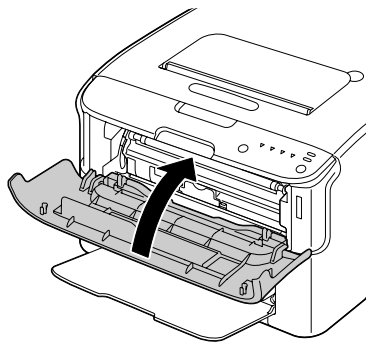

- 12 [クリア] キーを押します。
[トナー] ランプがオフになり、印刷可能な状態に戻ります。



トナーカートリッジ交換後、プリンタはキャリブレーション (2分未満) を行います。印刷可能な状態になる前にカバーをあけると、キャリブレーションを停止し、カバーを閉めた後で再度キャリブレーションを繰り返します。

すべてのトナーカートリッジを一度に交換する方法

ご注意

トナーカートリッジを交換するときは、トナーがこぼれないように注意してください。もしトナーがこぼれた場合は、すみやかにやわらかい乾いた布で拭き取ってください。

「トナー取り出しモード」を使用すると、すべてのトナーカートリッジを連続して交換することができます。

「トナー取り出しモード」の使用方法は、以下のとおりです。

- 1 以下のいずれかの操作を行って、プリンタの動作モードを「トナー取り出しモード」に切り替えます。
 - [トナー回転] キーを 10 秒以上押し続けてから離す。
 - リモートパネルの「パネル」タブで、「トナー取り出し」を選択して [トナー交換] ボタンをクリックする。



「トナー取り出しモード」に切り替わると、マゼンタのトナーランプが点灯します。



「トナー取り出しモード」を終了するには、[クリア] キーを押します。

- 2 「トナーカートリッジの交換手順」(p.69) の手順 3 ~ 11 にしたがって、マゼンタのトナーカートリッジを交換します。
- 3 同様の手順で、シアン、ブラック、イエローの順にトナーカートリッジを交換します。
- 4 [クリア] キーを押します。
[トナー] ランプがオフになり、印刷可能な状態に戻ります。



トナーカートリッジ交換後、プリンタはキャリブレーション (2 分未満) を行います。印刷可能な状態になる前にカバーをあげると、キャリブレーションを停止し、カバーを閉めた後で再度キャリブレーションを繰り返します。

本手順書は、弊社ホームページに掲載しております「[magicolor 1600W ユーザーズガイド.pdf](#)」の抜粋です。詳しくは同ガイドをご覧ください。