

## magicolor 7440 で印字汚れが発生した場合の対処方法

### Q: 印字汚れ(かすれやスジ、残像など)が発生する

#### A: 以下の項目を確認してください。

かすれやスジ、残像などの印字汚れが発生した場合は、以下の点をご確認ください。

1. 定着ユニットの M2 レバーの位置
2. プリントドライバの用紙設定
3. プリンタにセットした用紙の種類

### 1. 定着ユニットの M2 レバーの位置

下記のイラストを参考にして、定着ユニットの M2 レバーの位置を、用紙の種類に合わせて変更してください。

M2 レバーが正しい位置に設定されていないと、印刷品質が低下することがあります。

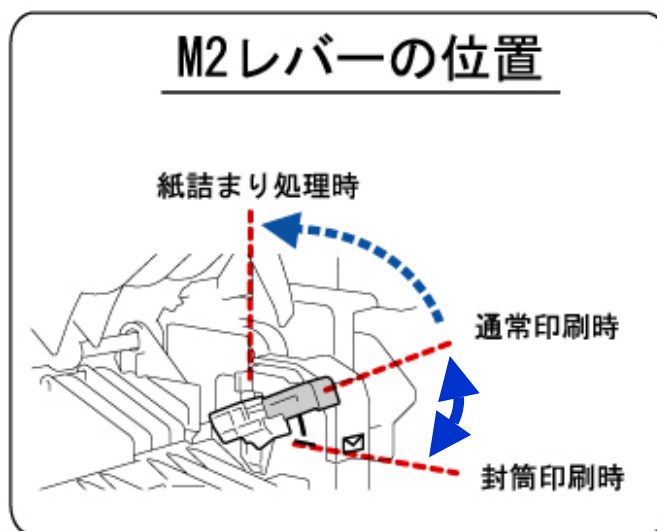
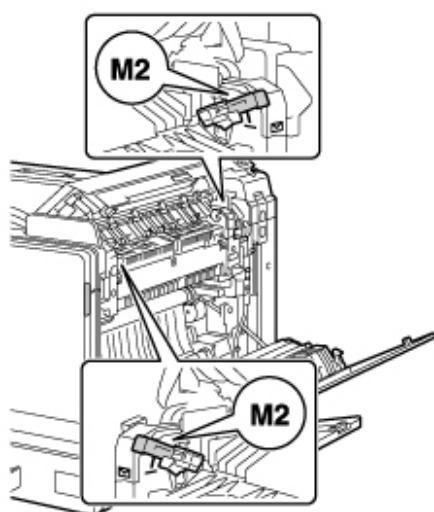

### 2. プリントドライバの用紙設定

お使いのコンピュータから印刷する前に、適切な用紙の設定がされているかどうか確認してください。

プリンタにセットした用紙の種類と、プリントドライバで設定した用紙の種類が合っていないと、最適な印刷結果を得ることができません。

### 3. プリンタにセットした用紙の種類

プリンタにセットした用紙が適切かどうか確認してください。

また、用紙が湿気を含んでいる可能性があります。新しい用紙と交換し、改善されるかお試してください。

用紙について詳しくは、製品に同梱されている Documentation CD-ROM にある「magicolor 7440 ユーザーズガイド」(PDF マニュアル)の「6 用紙の取り扱い」をごらんください。