オプションの
取り付け

11

はじめに

ご注意

本機は、純正品／推奨品以外のオプションの使用は保証の対象外となります。

この章では、以下のオプションについて説明します。

オプション名	説明
自動両面ユニット	自動で用紙の両面に印刷することができます。
トレイ 2	500 枚給紙トレイ

ご注意

オプションを取り付ける際は、必ず本機の電源を切り、電源ケーブルを抜いてから作業をしてください。



オプションについて詳しくは、弊社ホームページにてご確認ください。

自動両面ユニットの取り付け

自動両面ユニットを装着すると、両面印刷を行うことが可能です。詳しくは、「両面印刷」(p.98)をごらんください。

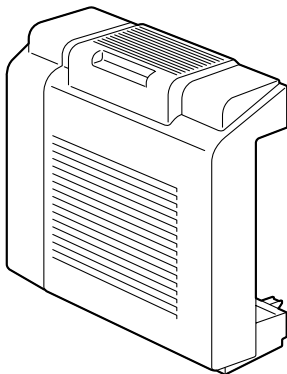

自動両面ユニットの取り付け

- 1 本機の電源を切り、電源ケーブルを取り外します。

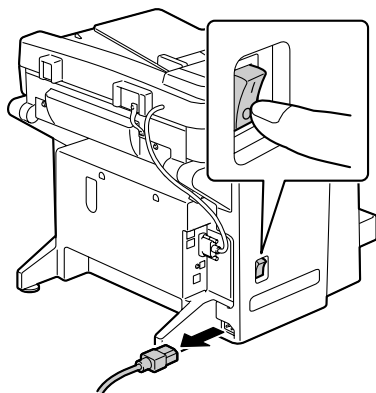

- 2 背面についているカバー（2箇所）を取り外します。

 テープも取り外してください。

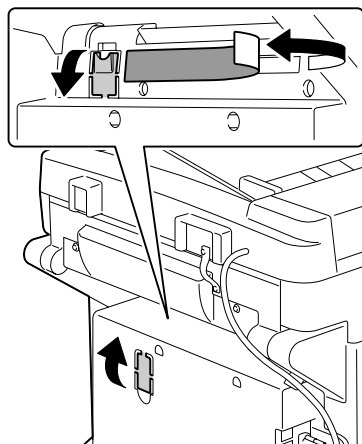

- 3 自動両面ユニットを用意します。

 取り付ける前に両面カバーを開き、2箇所のノブが垂直の位置になっていることを確認してください。確認後、カバーを閉じてください。

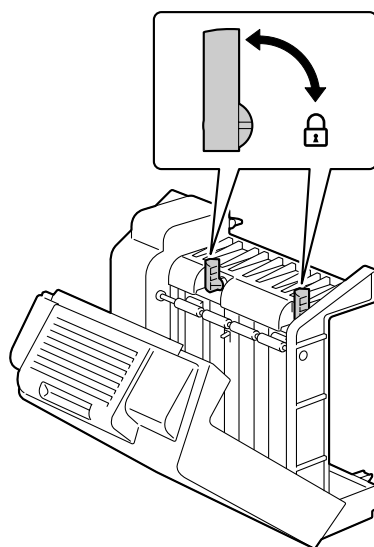

- 4 図のように、自動両面ユニットの爪を本体の取り付け用孔に差し込んで、自動両面ユニットを取り付けます。



先にユニット下部の2箇所の爪を差し込み、次に上部の爪を差し込んでください。

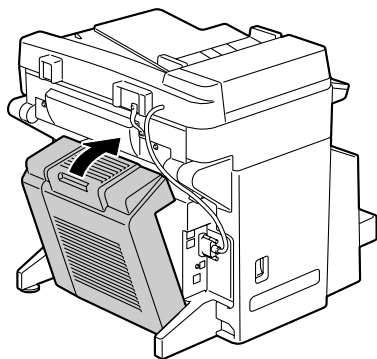
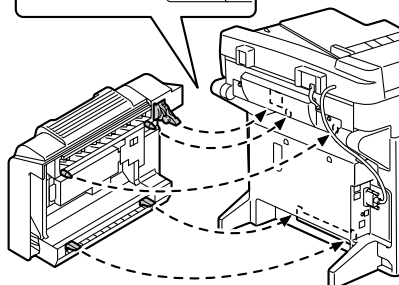
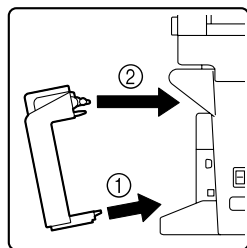

- 5 両面カバーを開きます。



自動両面ユニットは、確実に固定されるまで両手で支えてください。

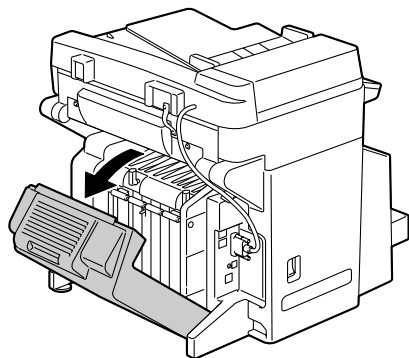

- 6 自動両面ユニットを本体に押しつけて、2箇所のノブを水平の位置まで回し、自動両面ユニットを本体に固定します。

 ノブが2箇所とも確実に固定されていることを確認してください。

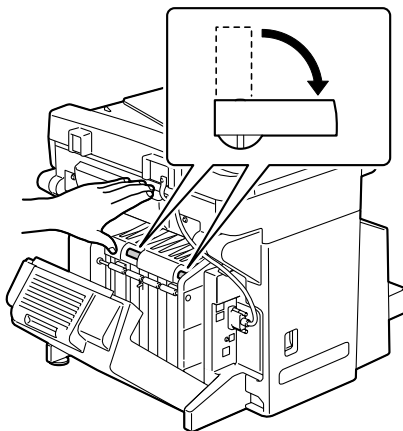

- 7 両面カバーを閉じます。

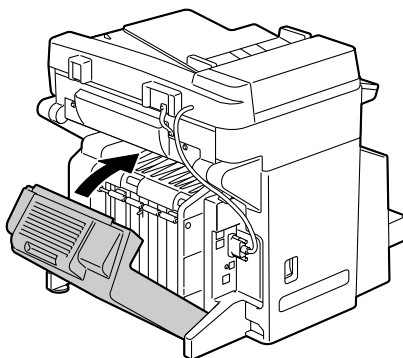

トレイ 2 の取り付け

給紙ユニット（トレイ 2）を取り付けることができます。トレイ 2 には A4/レターサイズ用の紙を 500 枚までセットできます。

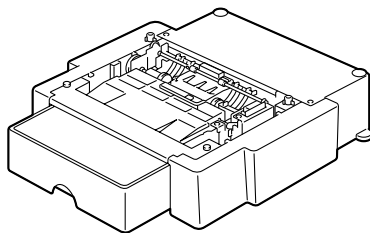

トレイ 2 の取り付けかた

ご注意

本体には消耗品が取り付けられているため、本体を動かすときは、トナーがこぼれないよう本体を水平にして運んでください。

ご注意

トレイ 2 の取り付けは、なるべく本体をセットアップする前に行ってください。用紙、消耗品などが先にセットアップされると、本体は重くなり、トレイ 2 の取り付けがむずかしくなります。

- 1 本機の電源を切り、全てのケーブルを取り外します。

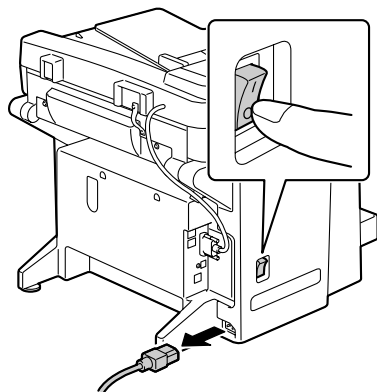

- 1 本機を2人で持ち、トレイ2の位置決めピンを本機の底の受け穴にあわせて正しくセットします。



トレイ2を水平な場所に置いてから、本機をセットしてください。

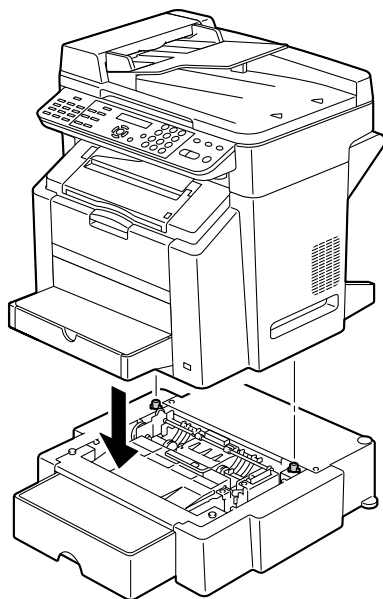

ご注意

本機は消耗品を含めて約33kgの重量があります。本機を移動する場合は、必ず適切な人数で行ってください。

- 2 プリンタドライバでトレイ2を正しく設定します。



プリンタドライバの設定方法については、「プリンタドライバの初期設定／オプションの設定」(p.23)をごらんください。